

«В ЗАДАЧУ АРХИТЕКТУРНОЙ ФАНТАЗИИ ВХОДИТ КАК НЕПРЕМЕННОЕ УСЛОВИЕ: ЗАГЛЯНУТЬ НЕСКОЛЬКО ДАЛЬШЕ И ГЛУБЖЕ В ПРОСТРАНСТВО ВРЕМЕНИ».
(ЯКОВ ЧЕРНИХОВ. 1929 Г.)

НЕПОНЯТЫЙ ГЕНИЙ

Выставка книг Якова Георгиевича Чернихова – крупнейшего представителя жанра архитектурной фантазии.



**«В ЗАДАЧУ АРХИТЕКТУРНОЙ ФАНТАЗИИ ВХОДИТ КАК НЕПРЕМЕННОЕ УСЛОВИЕ:
ЗАГЛЯНУТЬ НЕСКОЛЬКО ДАЛЬШЕ И ГЛУБЖЕ В ПРОСТРАНСТВО ВРЕМЕНИ».**
(ЯКОВ ЧЕРНИХОВ. 1929 Г.)

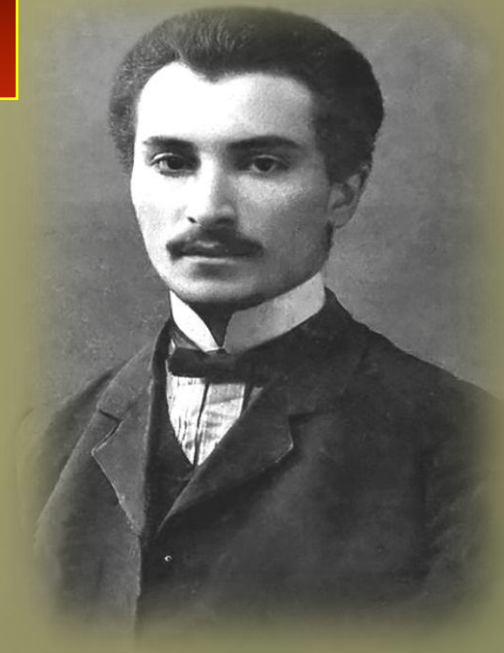

Яков Чернихов (1889–1951) – одна из самых поразительных и ярких творческих фигур советской архитектуры первой половины XX века. Включившийся в движение конструктивизма во второй половине 1920-х годов, Чернихов прежде всего стал знаменит своими книгами архитектурных фантазий. Своеобразие архитектурно-графического языка Чернихова во многом питалось глубоким увлечением проблемами орнамента и ритма ("ритмы старше образов – и в сознании, и в искусстве") и поразительным мастерством во владении всеми известными видами графической техники.

Архитектор был уверен, что в новый век графика станет вторым языком цивилизации, и потому необходимо не только знать его, но и свободно владеть им, уметь выражать с его помощью мысли и возникающие представления, конструировать и компоновать новые формы. Помимо плодотворной работы в мастерской, архитектор также вел преподавательскую работу на Рабфаках и архитектурных и строительных факультетах ряда вузов. Разработал ряд методологических курсов, позволявших быстро и эффективно обучать студентов навыками графического мастерства. Чернихов преподавал в Ленинградском институте инженеров путей сообщения (с 1933 г. — ЛИИЖТ, ныне ПГУПС) на кафедре архитектуры (1928—1945 гг.), в Промышленной Академии НКТП — курс фабрично-заводского строительства (1930—1932 гг.) и других крупных учебных заведениях



**«В ЗАДАЧУ АРХИТЕКТУРНОЙ ФАНТАЗИИ ВХОДИТ КАК НЕПРЕМЕННОЕ УСЛОВИЕ:
ЗАГЛЯНУТЬ НЕСКОЛЬКО ДАЛЬШЕ И ГЛУБЖЕ В ПРОСТРАНСТВО ВРЕМЕНИ».**
(Яков Черников. 1929 г.)

Графика Черникова, особенно его работы 1920-х—1930-х гг. повлияли на развитие современной архитектуры в XX веке. Многие знаменитые современные архитекторы открыто называют его своим вдохновителем и заочным учителем. Графика Черникова 1920-х—1930-х гг. — советская параллель европейскому экспрессионизму. Наряду с такими мастерами как Клод-Никола Леду, Джованни Баттиста Пиранези, Антонио Сант'Элиа, Яков Георгиевич Черников считается крупнейшим представителем жанра архитектурной фантазии.

Перу Я. Г. Черникова принадлежит более пятидесяти научных трудов в области архитектуры, графики, изобразительного искусства и методики их преподавания. Наиболее известными из опубликованных работ являются: «Искусство начертания», «Курс геометрического черчения», «Орнамент», «Архитектурные фантазии», «Построение шрифтов».

Книги, выпущенные в 1927-1933 гг., принесли ему определенную известность среди современников, но наступление сталинской эпохи отодвинуло имя Якова Черникова в тень. Только в наше время, через несколько десятилетий после его смерти, когда начали переиздаваться книги Черникова и публиковаться работы из его громадного графического наследия, стали понятны масштаб и уникальность его творческой личности.

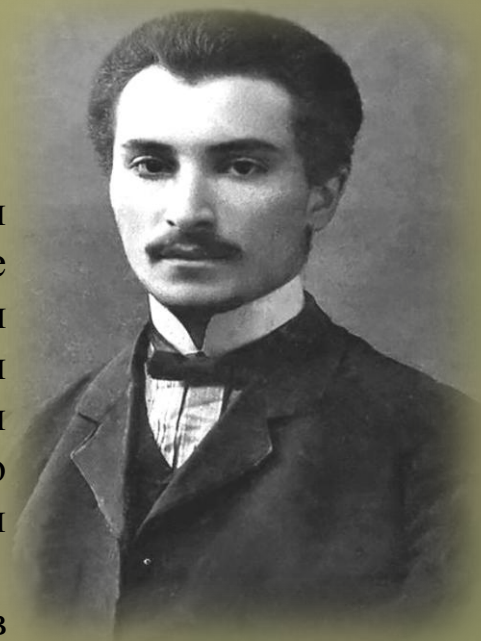



Вниманию читателей представлены
уникальные издания Якова Чернихова!

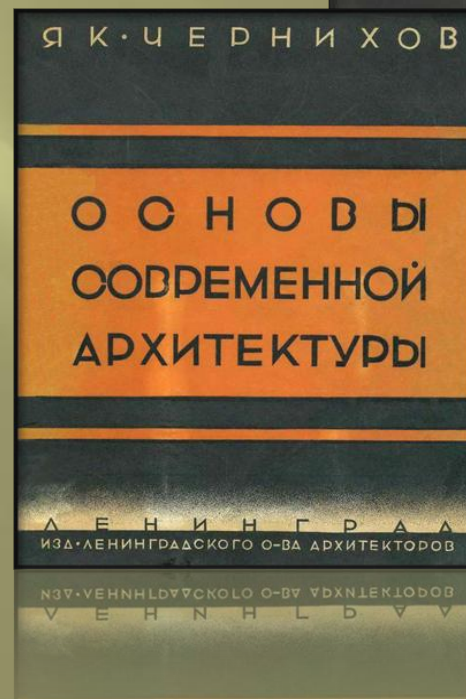
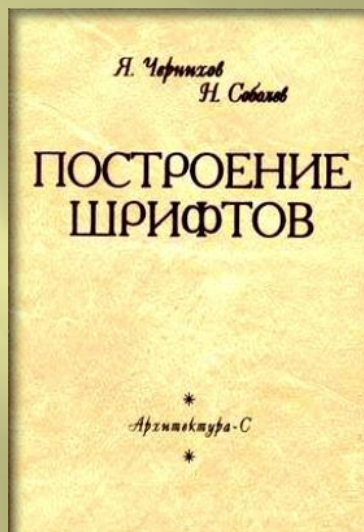



Вниманию читателей представлены
уникальные издания Якова Чернихова!

«ОСНОВЫ СОВРЕМЕННОЙ АРХИТЕКТУРЫ»

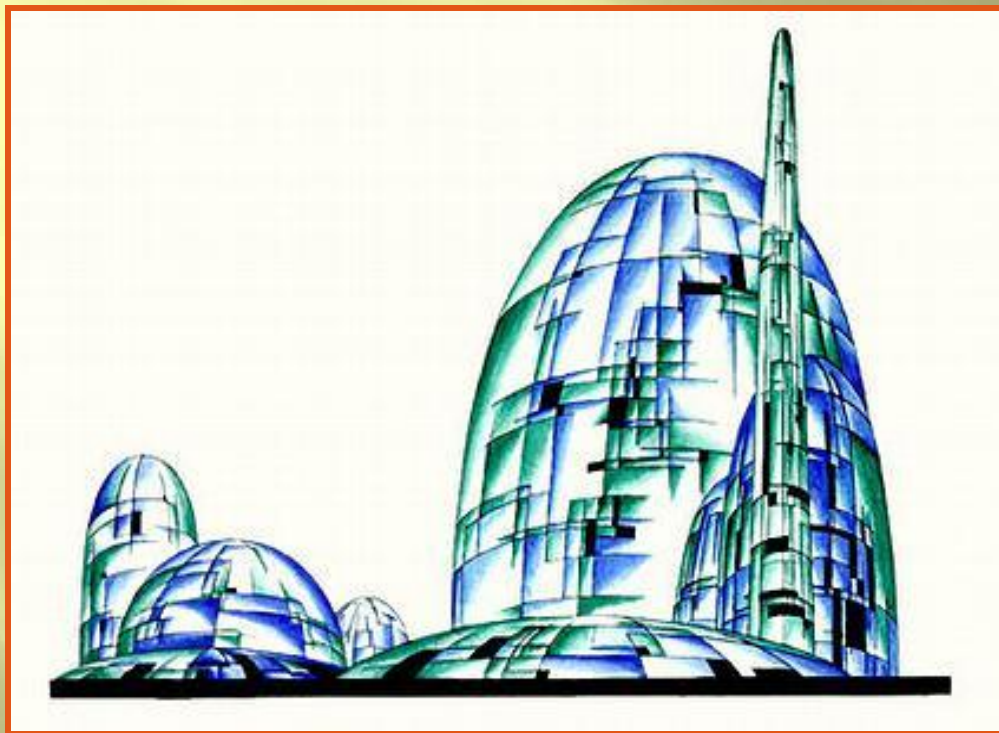

Из цикла «Город учёных»

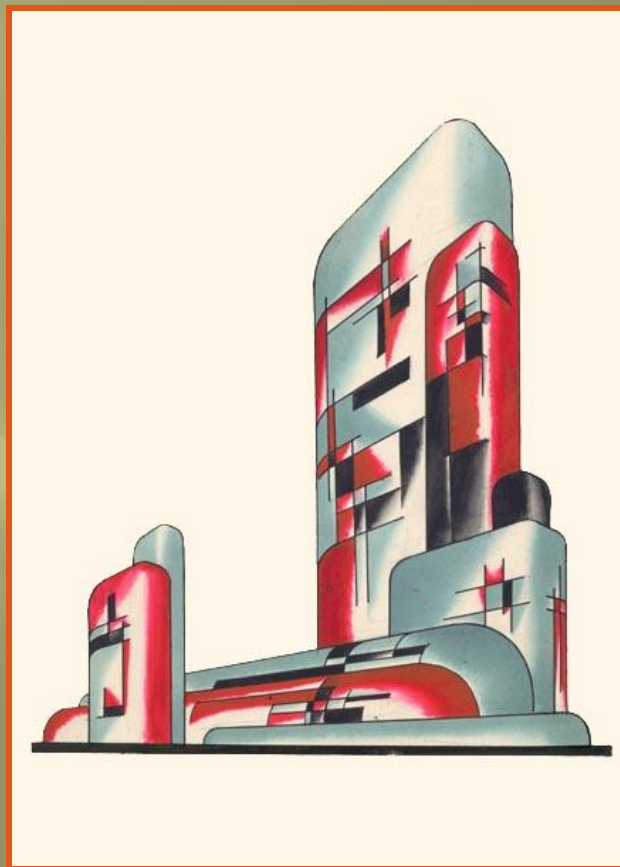

Памятник Колумбу



Вниманию читателей представлены
уникальные издания Якова Чернихова!

«ОСНОВЫ СОВРЕМЕННОЙ АРХИТЕКТУРЫ»

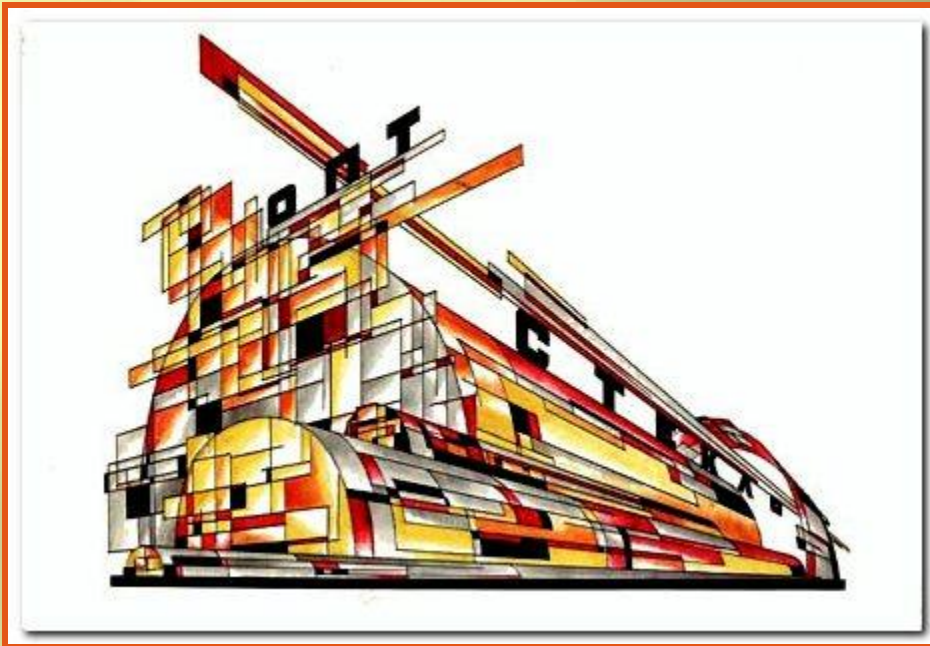

Стекло-завод



Памятник Колумбу



Вниманию читателей представлены
уникальные издания Якова Чернихова!

«ОСНОВЫ СОВРЕМЕННОЙ АРХИТЕКТУРЫ»

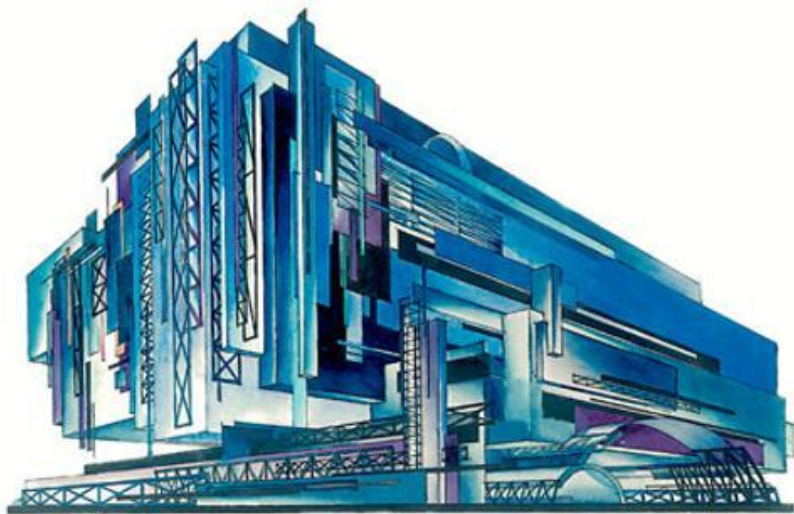

Гидростанция (электроцентрль)

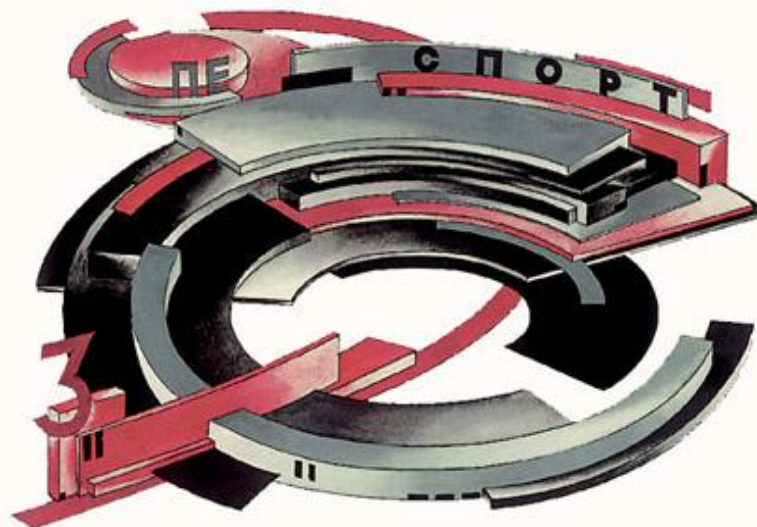

Цирк-стадион



Вниманию читателей представлены
уникальные издания Якова Чернихова!

«ОСНОВЫ СОВРЕМЕННОЙ АРХИТЕКТУРЫ»



Завод-город

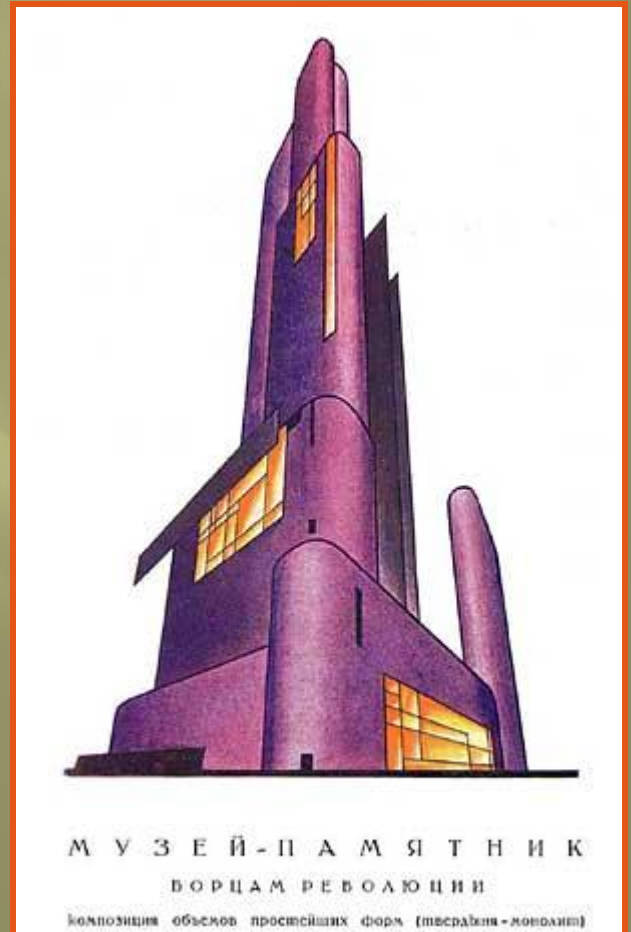



Вниманию читателей представлены
уникальные издания Якова Чернихова!

«АРХИТЕКТУРНЫЕ ФАНТАЗИИ»



*Надуманная сложная композиция
линейного порядка. Комбинация кривых и
прямых с цветовой иллюминацией
смешанного типа.*

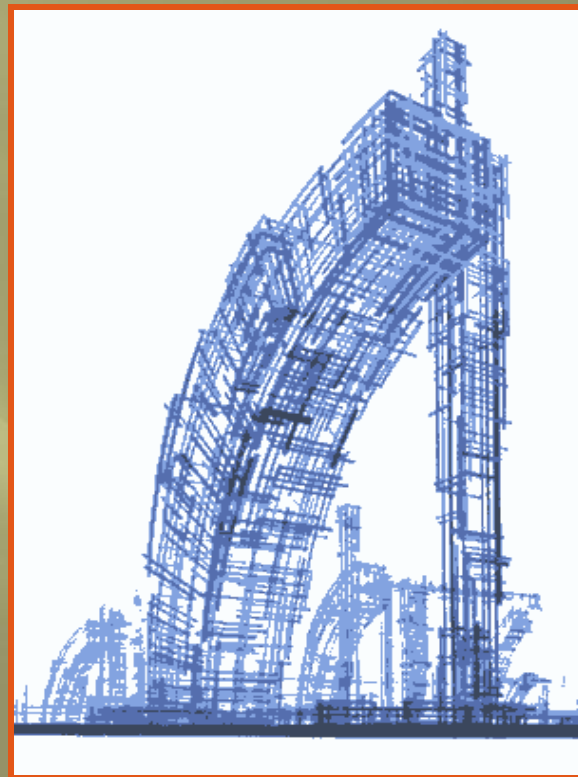

*Композиция линейного порядка сочетания
кривых и прямых. Демонстрация
величественных масс с выраженной
динамикой веса-тяжести.*



Вниманию читателей представлены
уникальные издания Якова Чернихова!

«АРХИТЕКТУРНЫЕ ФАНТАЗИИ»

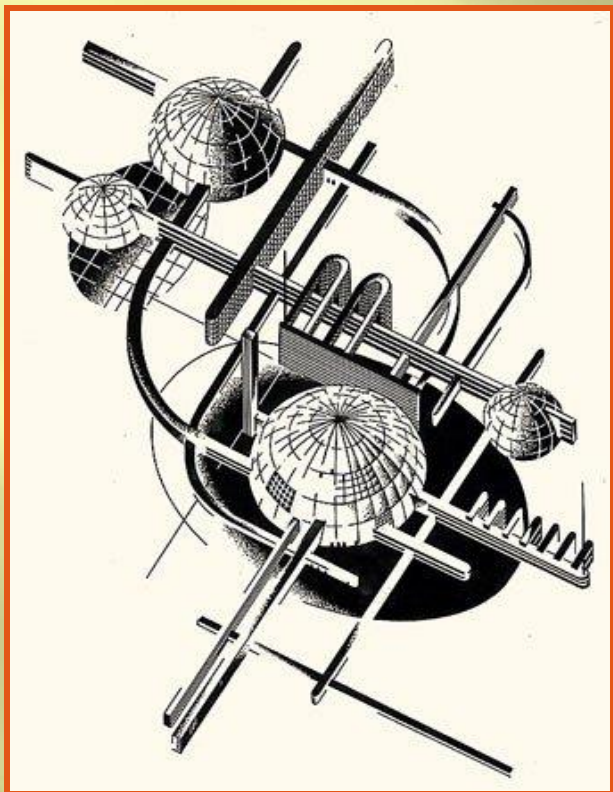

*АксонOMETрическое отображение
объёмно-планового характера.
Показательное сочетание удлинённых
зданий с телами-сферами.*

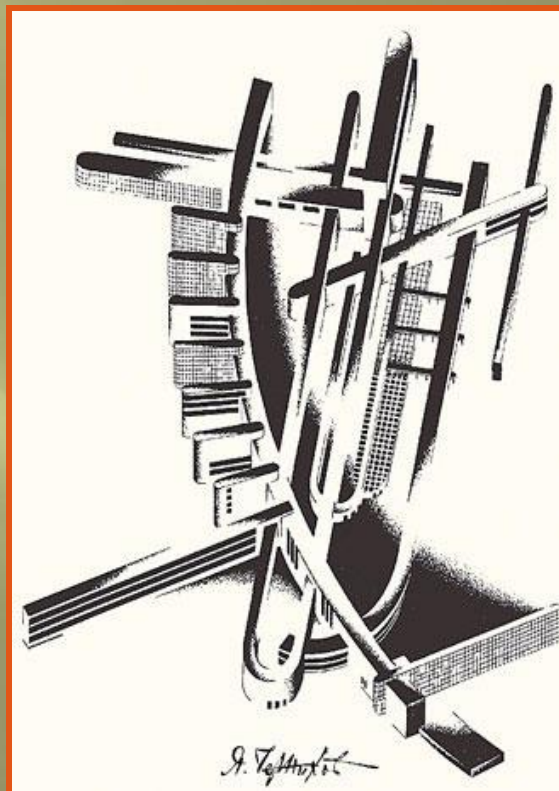

*Надуманная композиция в аксонOMETрическом
изображении. Сочетание по горизонтали
удлинённых тел прямолинейного и
криволинейного характера. Усложнённое
архитектурно-строительное измышление.*



Вниманию читателей представлены
уникальные издания Якова Чернихова!

«АРХИТЕКТУРНЫЕ ФАНТАЗИИ»

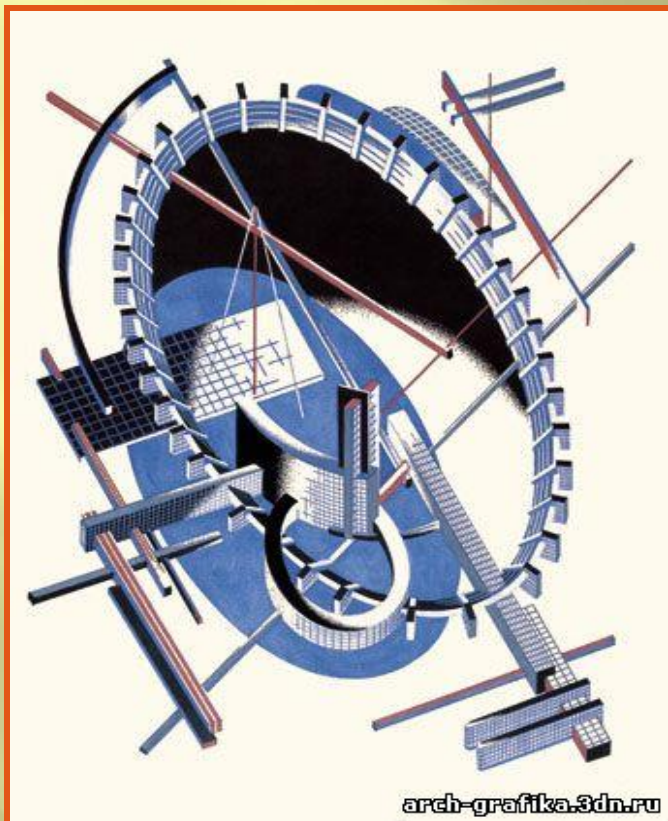

*Архитектурное измышление
усложнённого типа.*

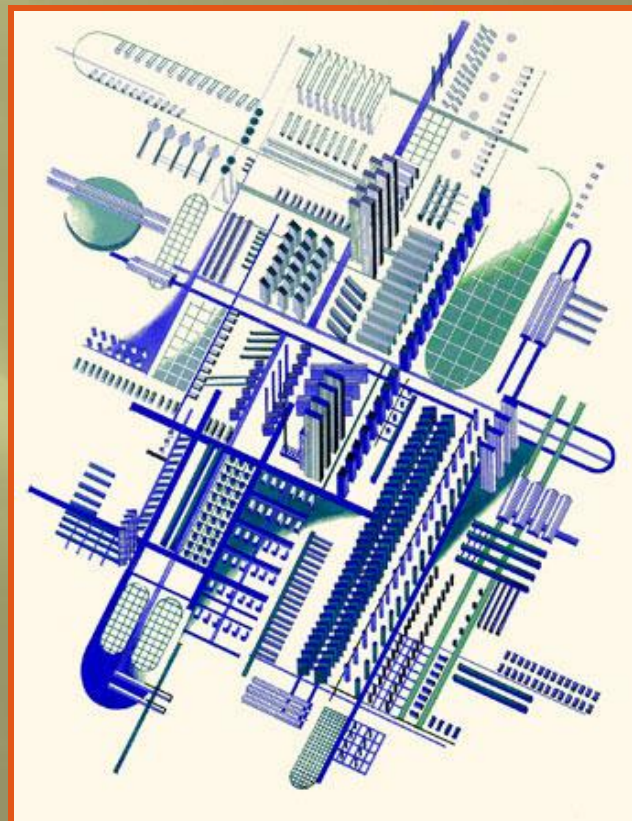

*Аксонетрическая композиция комбината
специального назначения*



Вниманию читателей представлены
уникальные издания Якова Чернихова!

«АРХИТЕКТУРНЫЕ ФАНТАЗИИ»

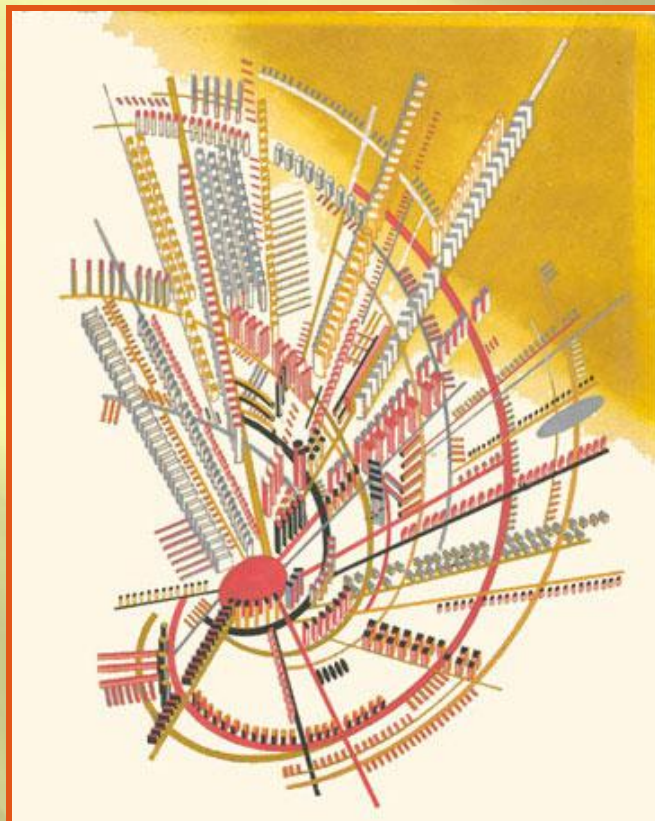

*Аксонметрическое изображение
фантастического комбината-завода с
надуманной магистралью.*

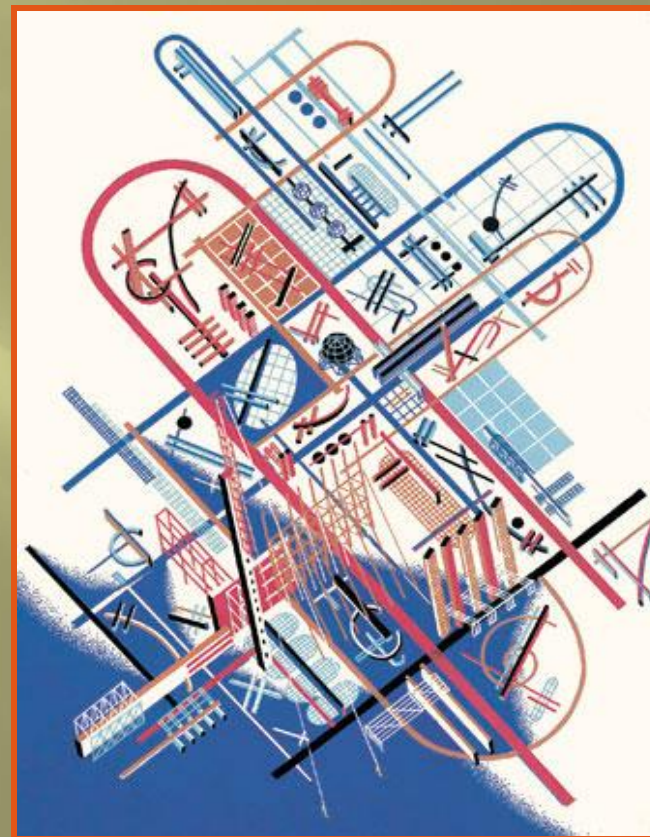

*Планово-пространственная архитектурная
композиция в аксонометрическом решении.
Искусственный графический приём изображения.*



Вниманию читателей представлены
уникальные издания Якова Чернихова!

«АРХИТЕКТУРНЫЕ ФАНТАЗИИ»

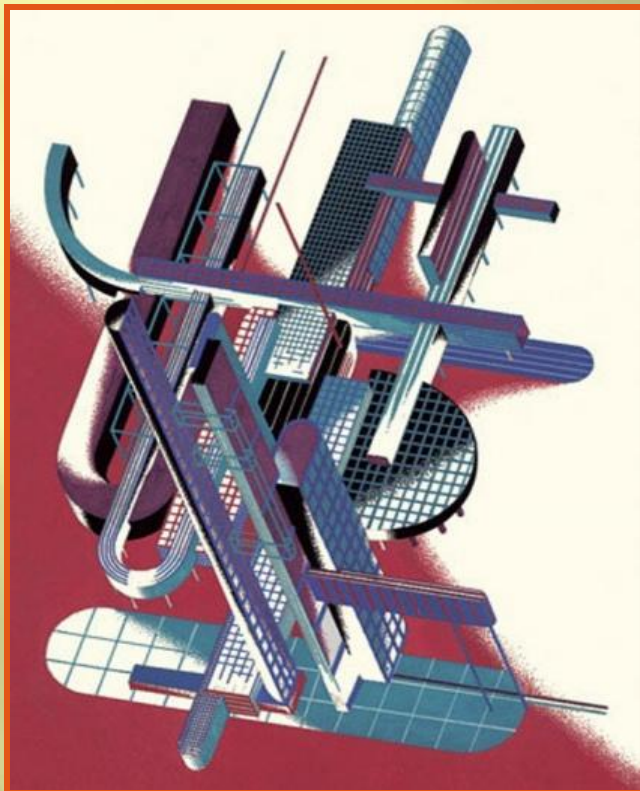

АксонOMETрическое изображение конструктивно-спаянного сооружения промышленного характера. Тяжёлая расцветка архитектурной композиции в глухих тонах при яркой частичной окраске фона.

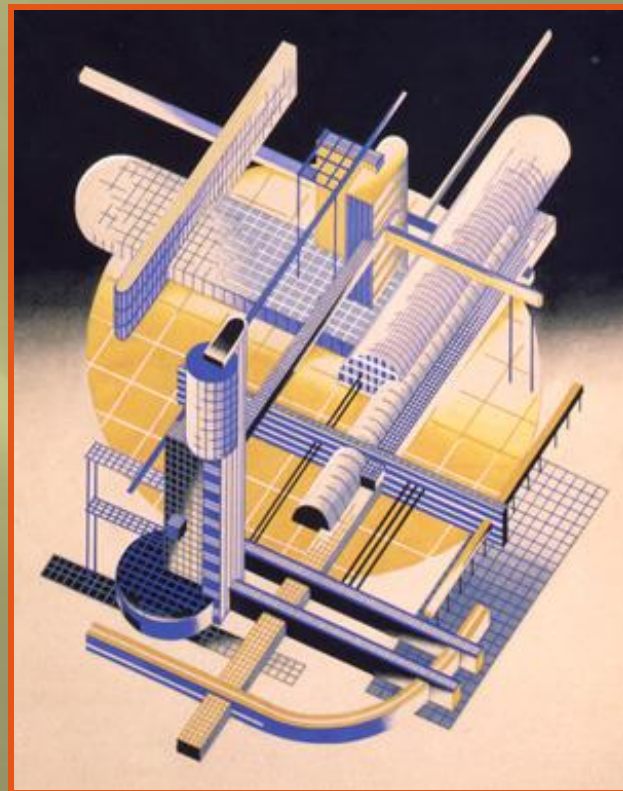

АксонOMETрическое изображение сложного конструктивно-спаянного сооружения функционального завода. Лёгкая расцветка архитектурного построения в холодной гамме тонов и теплого фона.



Вниманию читателей представлены
уникальные издания Якова Чернихова!

«АРХИТЕКТУРНЫЕ ФАНТАЗИИ»



*Центральное книгохранилище и библиотека
дома техники. Сочетание простейших объёмов
в целостное компактное сооружение
монолитного характера с окраской в тёплых
тонах.*

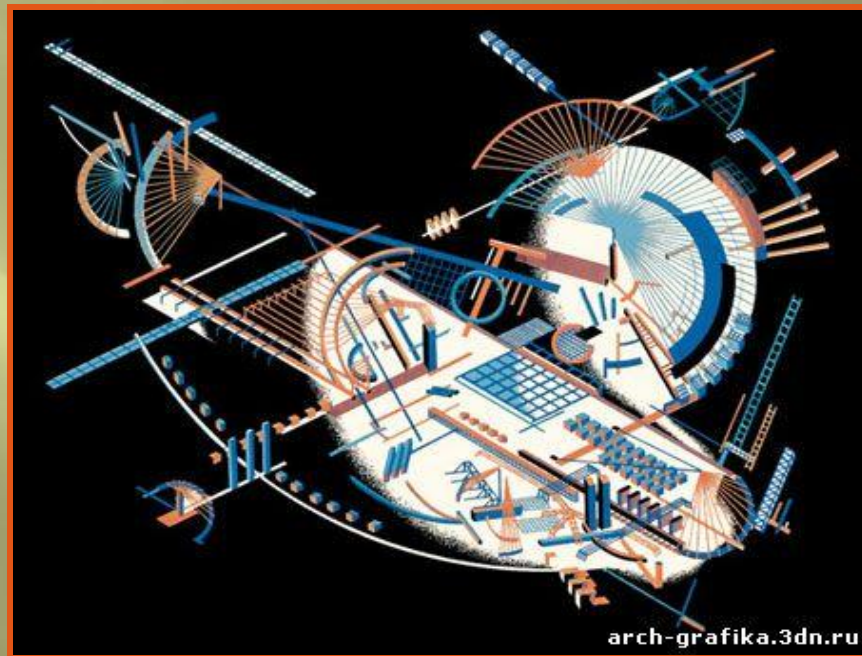

*Явно-надуманная архитектурная композиция в
аксонометрическом построении. Пример условной
трактовки изображения и её иллюминовки.*



Вниманию читателей представлены
уникальные издания Якова Чернихова!

«АРХИТЕКТУРНЫЕ ФАНТАЗИИ»



Фантастическая композиция организации пространства сложных по форме и сочетанию элементов сооружения. Выразительная концентрация составляющих и показательная демонстрация своеобразных сочетаний масс сооружения. Сильно выраженная динамичность.

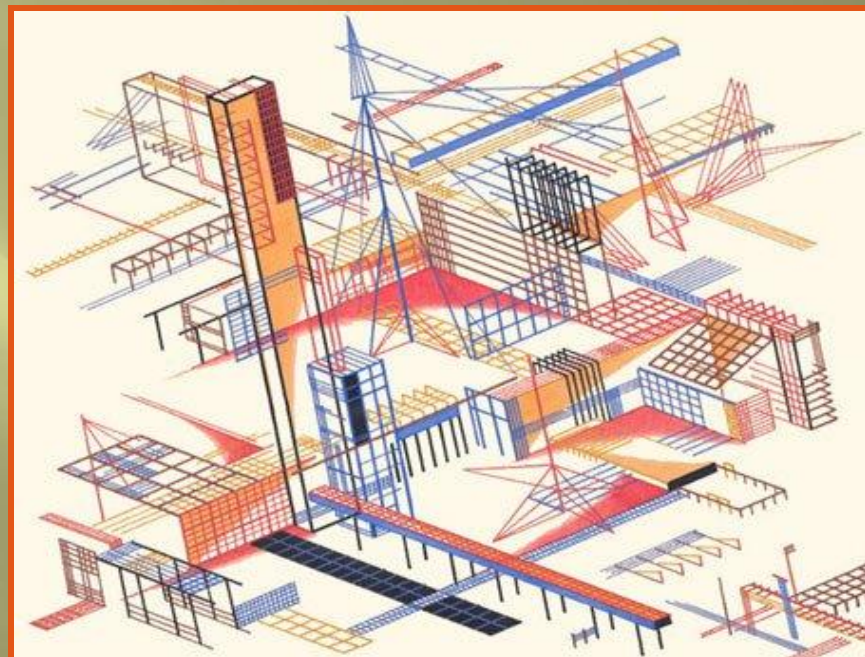

Линейное разрешение пространственной архитектурной композиции, своеобразно-бодряще иллюстрирующей в графическом отображении сложную комбинацию участвующих объектов в аксонометрии.



Вниманию читателей представлены
уникальные издания Якова Чернихова!

«АРХИТЕКТУРНЫЕ ФАНТАЗИИ»



Композиция сложного сочетания объёмов сооружений с решетчато-пространственными конструкциями. Устойчивая гамма составляющих элементов сконцентрированного порядка.

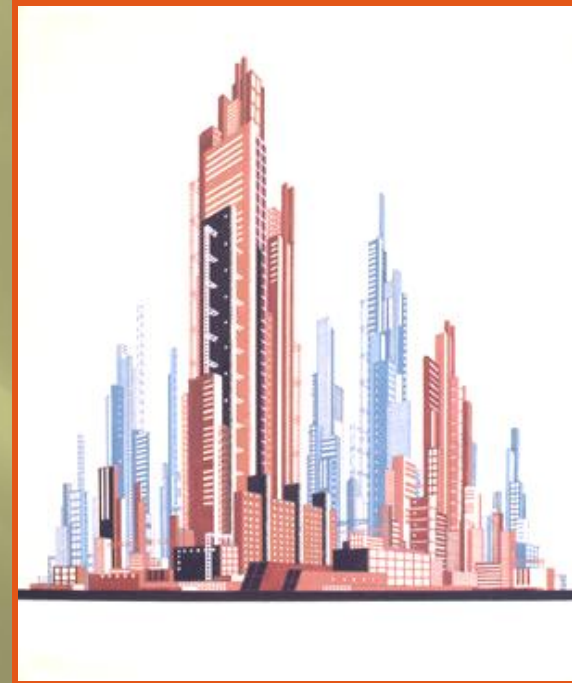

Композиция выявления сооружений сгруппированного типа с выраженной устремлённостью. Цветовая двухколоритная строгая гамма.



Вниманию читателей представлены
уникальные издания Якова Чернихова!

«АРХИТЕКТУРНЫЕ ФАНТАЗИИ»

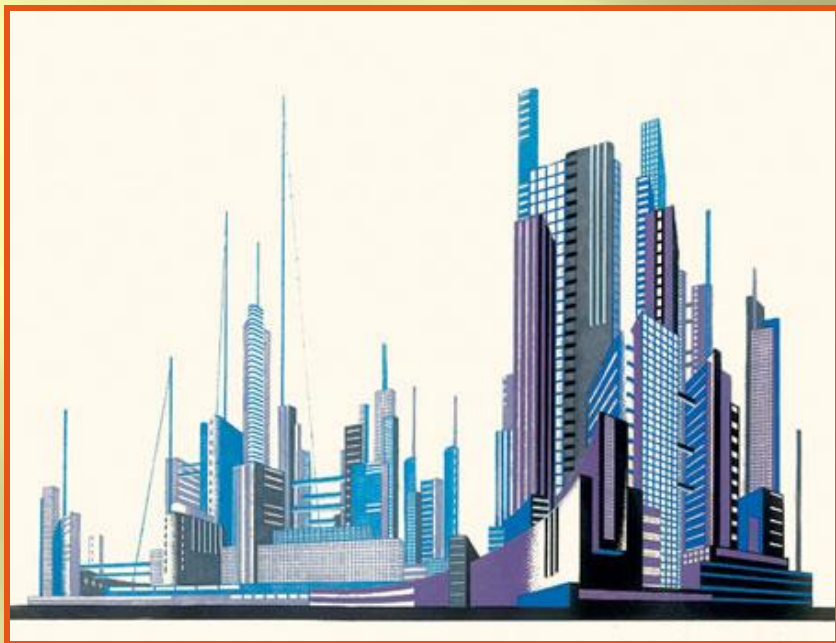

Сложное пространственное объединение ряда сооружений-небоскрёбов в единое цельное завершение. Цветная иллюминаровка вибрирующего характера музыкальной гаммы тонов.

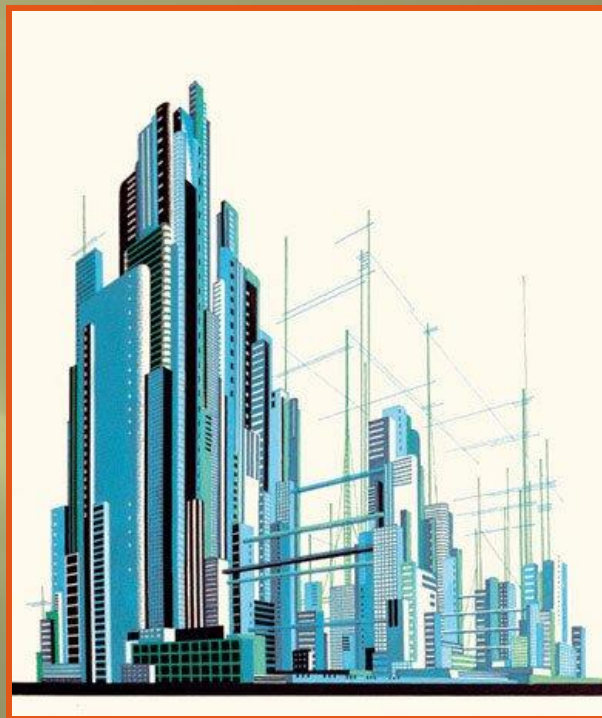

Город гигантов-небоскрёбов в композиции выраженной по вертикали. Цветовая гамма в холодных зелёно-синих и сероватых тонах.



Вниманию читателей представлены
уникальные издания Якова Чернихова!

«АРХИТЕКТУРНЫЕ ФАНТАЗИИ»



*Архитектурная композиционная надуманность из
многообразных составляющих. Усложнённая
комбинация различных объёмов сооружений с явной
цветовой декоративностью.*

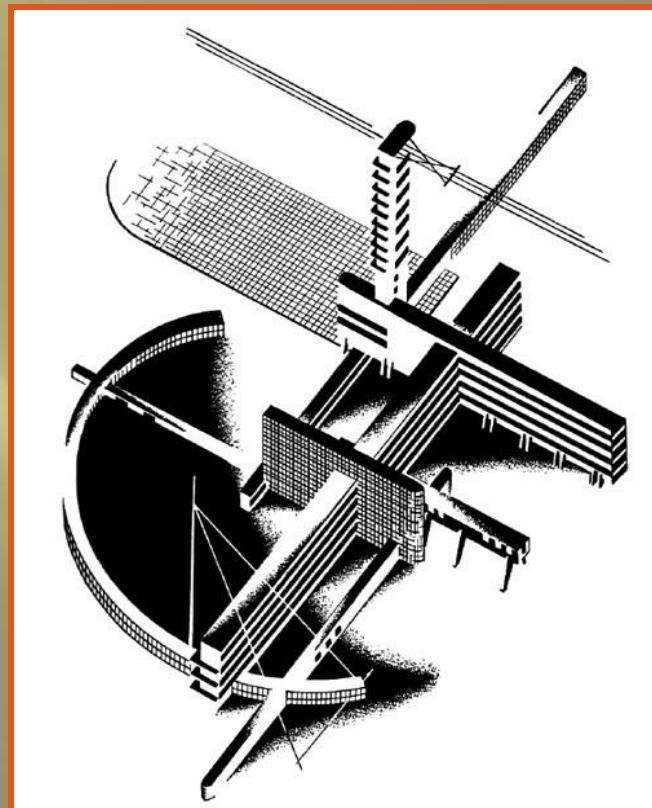

*АксонOMETрическое изображение объёмно-
плановой архитектурной композиции. Наглядное
объединение элементов сооружений удлинённого
типа горизонтально-вертикального строения.*



Вниманию читателей представлены
уникальные издания Якова Чернихова!

*«ОРНАМЕНТ: КОМПОЗИЦИОННО-
КЛАССИЧЕСКИЕ ПОСТРОЕНИЯ»*

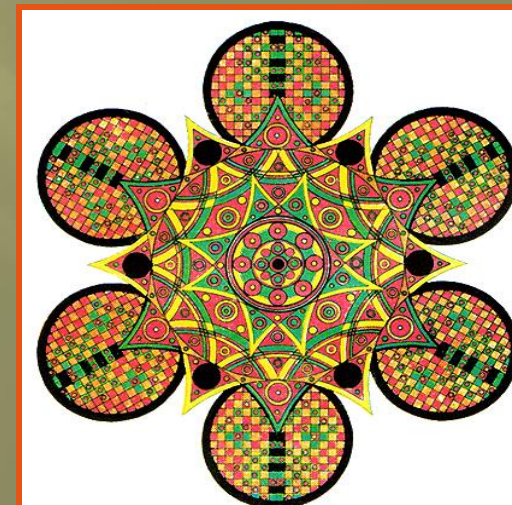
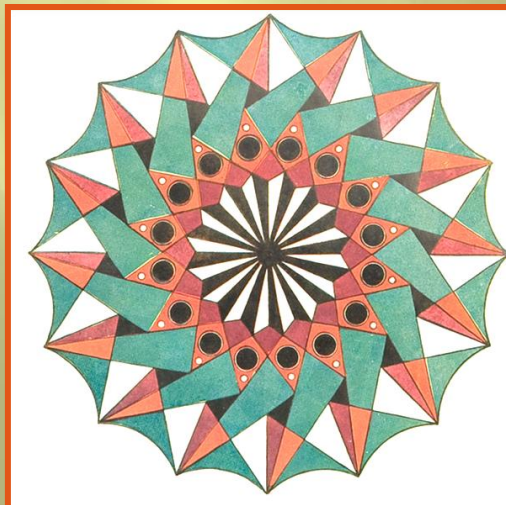
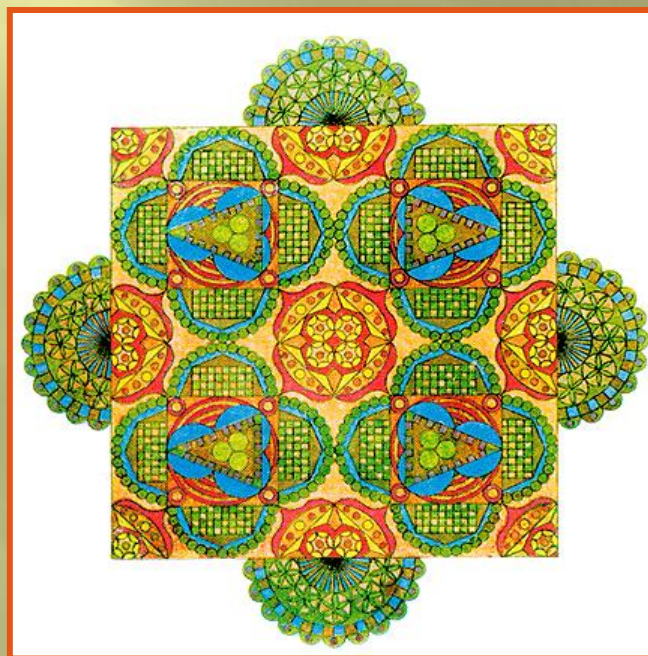
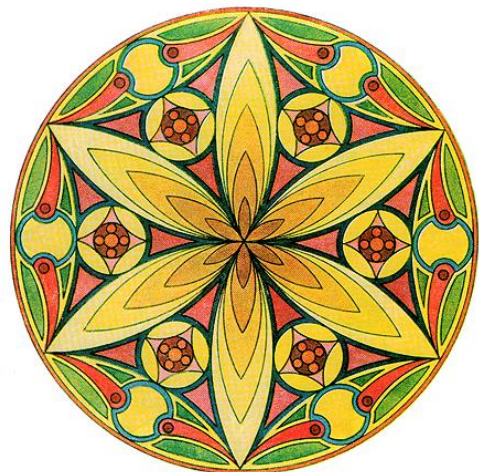



Вниманию читателей представлены
уникальные издания Якова Чернихова!

*«КОНСТРУКЦИЯ АРХИТЕКТУРНЫХ И
МАШИННЫХ ФОРМ»*



[Вернуться](#)



Вниманию читателей представлены
уникальные издания Якова Чернихова!

«ПОСТРОЕНИЕ ШРИФТОВ»

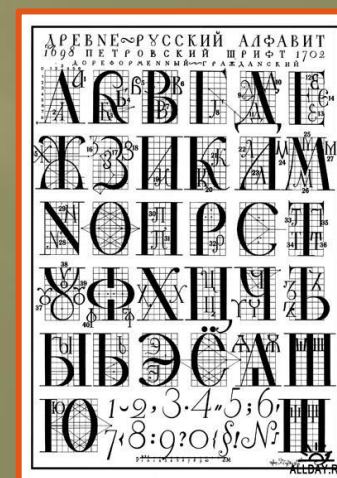
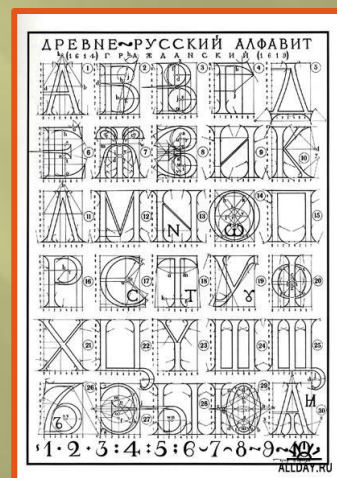
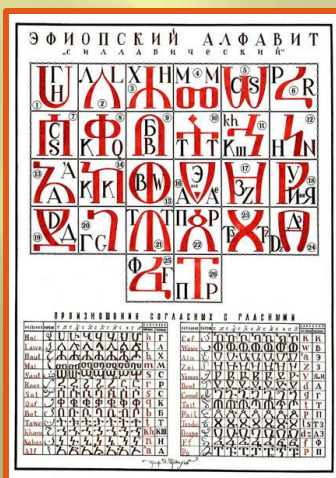
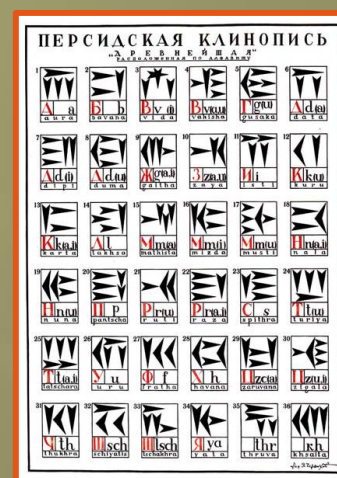
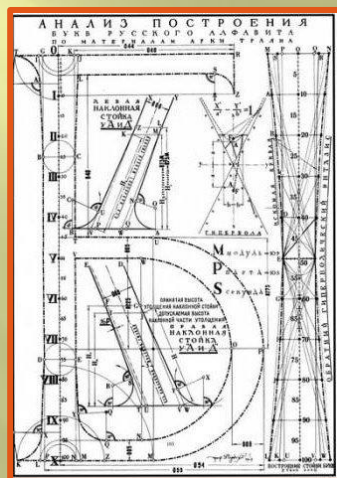



Вниманию читателей представлены уникальные издания Якова Чернихова!

1. 72

Ч-492 ЧЕРНИХОВ, Я. Г. ОСНОВЫ СОВРЕМЕННОЙ АРХИТЕКТУРЫ : ЭКСПЕРИМЕНТ.-ИССЛЕД. РАБОТЫ / Я. Г. ЧЕРНИХОВ ; ЛЕНИНГР. О-ВО АРХИТЕКТОРОВ. - 2-Е ИЗД., ДОП. - Л., 1931. - 96 с., XLVI л. ТАБЛ. : ИЛ. - ПАРАЛ. ТИТ. Л. НА ФР. И НЕМ. ЯЗ.

2. 74/744

Ч-492 ЧЕРНИХОВ, Я. Г. ПОСТРОЕНИЕ ШРИФТОВ / Я. Г. ЧЕРНИХОВ, Н. А. СОБОЛЕВ. - ИЗД. СТЕР. - М. : АРХИТЕКТУРА-С, 2005. - 116 с. : ИЛ.

3. 72

Ч-492 ЧЕРНИХОВ, Я. Г. КОНСТРУКЦИЯ АРХИТЕКТУРНЫХ И МАШИННЫХ ФОРМ / Я. Г. ЧЕРНИХОВ ; ПРЕДИСЛ. Э. Ф. ГОЛЛЕРБАХА ; ЛЕНИНГР. О-ВО АРХИТЕКТОРОВ. - М., 1931. - 232 с., [40] л. ИЛ. : ИЛ.

4. 74/744

Ч-492 ЧЕРНИХОВ, Я. ПОСТРОЕНИЕ ШРИФТОВ / Я. ЧЕРНИХОВ, Н. А. СОБОЛЕВ. - М. : ИСКУССТВО, 1958. - 115 с. : ИЛ. НО

5. 72

Ч-492 ЧЕРНИХОВ, Я. Г. АРХИТЕКТУРНЫЕ ФАНТАЗИИ. 101 КОМПОЗИЦИЯ / Я. Г. ЧЕРНИХОВ ; АВТ. ВСТУП. СТ. В. В. ЛАПТЕВ. - РЕПР. ИЗД. 1933 Г. - М. : АВАТАР, 2008. - 102 с., 102 с. ИЛ. : ИЛ.

6. 72

Ч-492 ЧЕРНИХОВ, Я. КОНСТРУКЦИЯ АРХИТЕКТУРНЫХ И МАШИННЫХ ФОРМ / Я. ЧЕРНИХОВ. - РЕПР. ИЗД. 1931 Г. - М. : АВАТАР, 2008. - 232 с., [40] л. ИЛ. : ИЛ.

7. 729

Ч-492 ЧЕРНИХОВ, Я. ОРНАМЕНТ : КОМПОЗИЦИОННО-КЛАССИЧЕСКИЕ ПОСТРОЕНИЯ / Я. ЧЕРНИХОВ. - Л. : ИЗД. АВТОРА, 1930. - 226 с., [8] ЦВ. ИЛ. : ИЛ.

8. 72

Ч-492 ЧЕРНИХОВ, Я. ОСНОВЫ СОВРЕМЕННОЙ АРХИТЕКТУРЫ : ЭКСПЕРИМЕНТ.-ИССЛЕД. РАБОТЫ / Я. ЧЕРНИХОВ. - Л., 1930. - 96 с. : ИЛ. - ПАРАЛ. ТИТ. Л. НА ФР. И НЕМ. ЯЗ.

КНИГИ НАХОДЯТСЯ В ЗНР (КОМ. 229)

[Вернуться](#)